

DISPOSIZIONE ORGANIZZATIVA n. 974/DRUO del 15 mar 2010
“Direzione Tecnica”

Con riferimento alla DO n. 923/AD del 25 nov 2009, con la presente Disposizione Organizzativa:

in ambito Programmazione Manutenzione Ciclica e Acquisti:

è soppressa la posizione organizzativa di microstruttura:

- REDAZIONE DOCUMENTAZIONE DEI SERVICE LEVEL AGREEMENT DI MANUTENZIONE CICLICA.

In ambito Logistica Ricambi e Componenti/Material Manager Componenti:

sono soppresse le posizioni organizzative di microstruttura:

- PROGRAMMAZIONE E CONTROLLO PRODUZIONE COMPONENTI;
- PROGRAMMAZIONE, GESTIONE E CONTROLLO DELLA RIPARAZIONE DEI COMPONENTI DELLE APPARECCHIATURE DI BORDO;

inoltre, la posizione organizzativa di microstruttura:

- OTTIMIZZAZIONE DISTRIBUZIONE COMPONENTI passa ad operare alle dirette dipendenze di Programmazione Ricambi e Componenti.

In ambito Ingegneria Rotabili e Tecnologie di Base/Ingegneria Mezzi Trainati:

è soppressa la posizione organizzativa di microstruttura:

- COORDINAMENTO E GESTIONE NORME DI MANUTENZIONE RODIGGIO, MECCANICA, PNEUMATICA, PORTE SALITA, ELETTRONICA E ELETTROTECNICA DEI ROTABILI.

In ambito Ingegneria Rotabili e Tecnologie di Base/Ingegneria ETR e Mezzi Leggeri:

è soppressa la posizione organizzativa di microstruttura

- COORDINAMENTO GESTIONE NORME DI MANUTENZIONE DEGLI APPARATI DI SICUREZZA.

In ambito Ingegneria Rotabili e Tecnologie di Base/Ingegneria Locomotive:

è soppressa la posizione organizzativa di microstruttura

- COORDINAMENTO GESTIONE NORME DI MANUTENZIONE DI MOTORI DI TRAZIONE E DIESEL.

In ambito Programmazione Industriale Manutenzione Ciclica Locomotive e Carrozze, la posizione organizzativa di microstruttura:

- GESTIONE CONTRATTI DI MANUTENZIONE CARROZZE,
passa ad operare alle dirette dipendenze di Gestione Commesse Mezzi Trainati in ambito Gestione Commesse Investimento Rotabili.

Articolazione Organizzativa

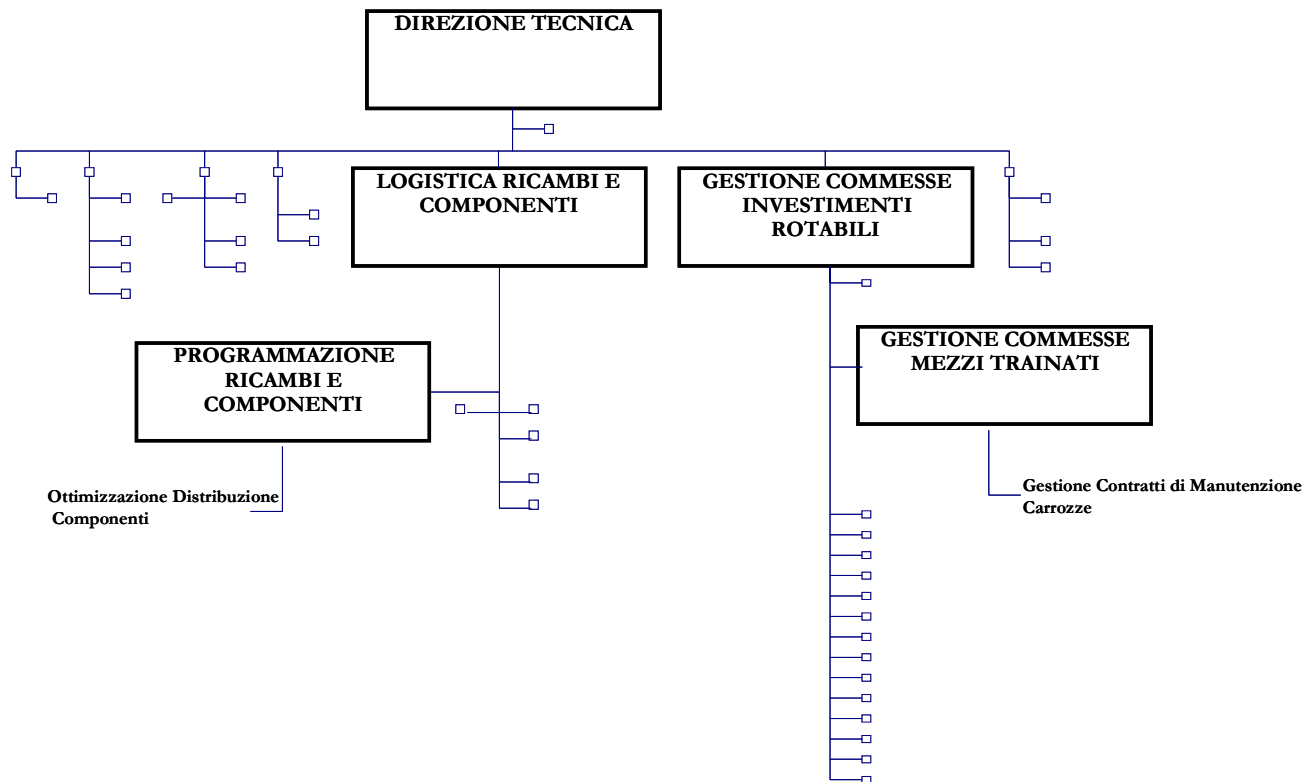

FIRMATO
 Marco Romani